

DS CUP ULTIMATE TOURNAMENT 2024

大会最終案内

・大会日程

日程：11月9日（土）～11月10日（日）

会場：熊本県阿蘇市 農村公園あびか多目的グラウンド

・受付 / キャプテンミーティング

両日共に受付を大会本部にて行いますので、会場に到着したチームの代表者は大会本部にお越しください。

9日の8:30～オープン部門、10:00～ウィメン部門のキャプテンミーティングを行います。

10日の8:30～チャレンジ部門のキャプテンミーティングを行います。

エントリー費のご精算が必要なチームは受付時にご精算をお願いいたします。

・表彰式 / 閉会式

今大会は表彰式 / 閉会式を行います。

大会参加者は皆様ご参加をお願いいたします。

・メディカルブース

今大会はメディカルブースを設置しております。

・保険

今大会はスポーツ保険に加入しております。

大会中にお怪我をされ、病院にかかる可能性がある方は大会当日中に本部にお立ち寄りいただき、申請書を受け取るようお願いいたします。

大会終了後の申請書の発行はお受けできませんのでご注意ください。

補償額の目安：通院 2,000円/1日、入院 3,000円/1日

・大会諸注意

大会は雨天でも開催いたします。

但し、天候等の理由で主催/運営が危険と判断した場合には大会を途中で中止にする場合がございますのでご了承ください。

昼食やドリンク類のゴミは会場内のゴミ捨て場や周辺施設に捨てずにお持ち帰りいただくようご協力をお願いいたします。

・駐車場

お車は敷地内の駐車場をご利用ください。駐車場の場所は会場図でご確認ください。

・チャレンジ部門

会場入り口と奥にチャレンジ部門用のコートを設置しております。

9日はチャレンジ部門の試合がありませんのでアップスペースとしてご利用ください。

10日はチャレンジ部門の試合がございますので、アップスペースとしての使用はお控えください。

・キッチンカー

9日のみピタパンやスイーツのキッチンカーの出店を予定しております。ぜひご利用ください。

・廃ディスク回収

割れたり変形してチームや個人で使わなくなったアルティメット用、ディスクドッグ用、ガッツ用ディスクを回収しております。

回収したディスクは新たにリサイクルディスクとして生まれ変わりますので、ぜひご協力ください。

・競技補足

オープン / ウィメン部門コートサイズ：幅【34m】×縦【100m】（エンドゾーン18m）※予定

チャレンジ部門コートサイズ：幅【20m】×縦【60m】（エンドゾーン12m）※予定

DS CUP 2024 会場図

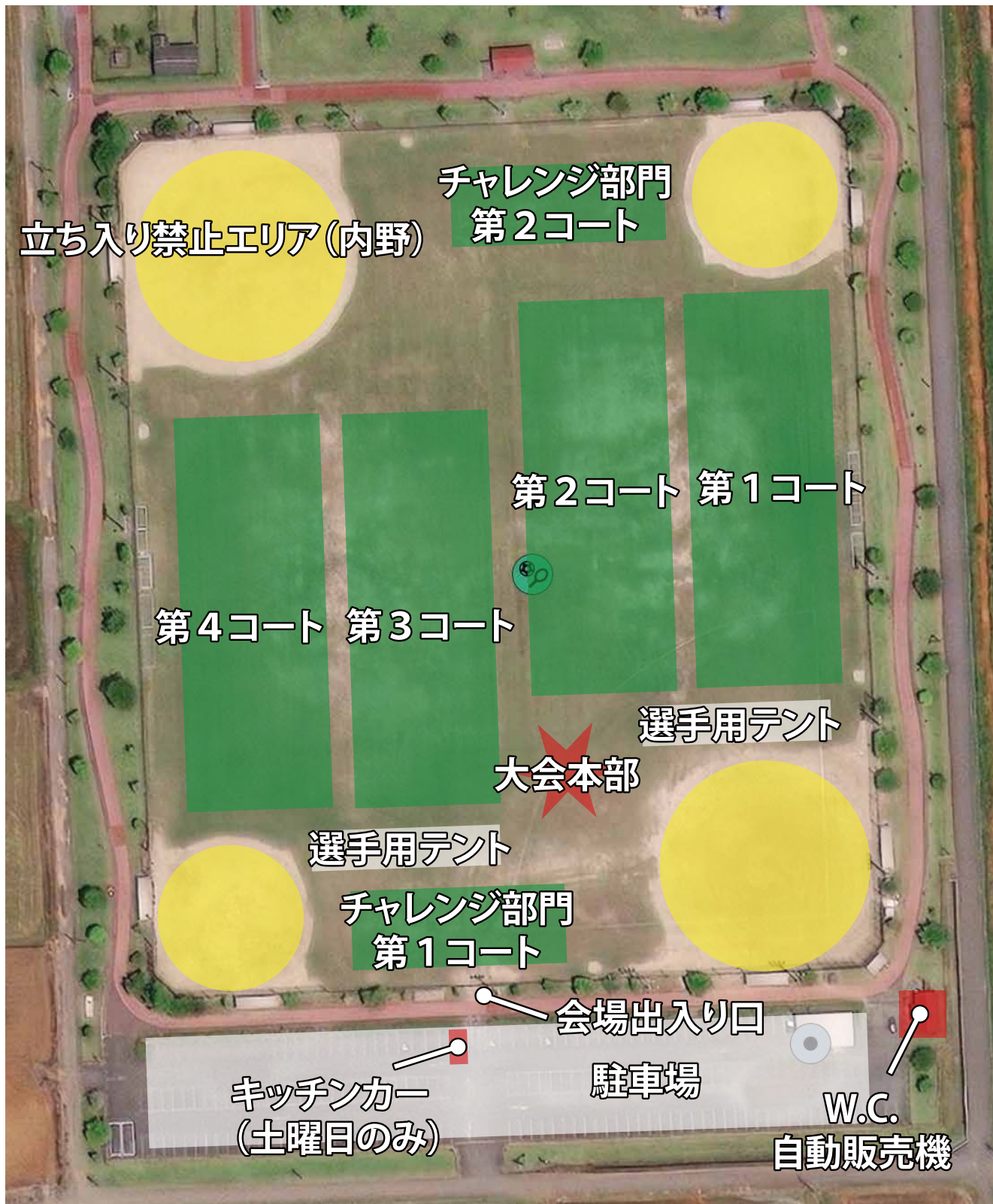

DS CUP 2024 オープン部門 組み合わせ

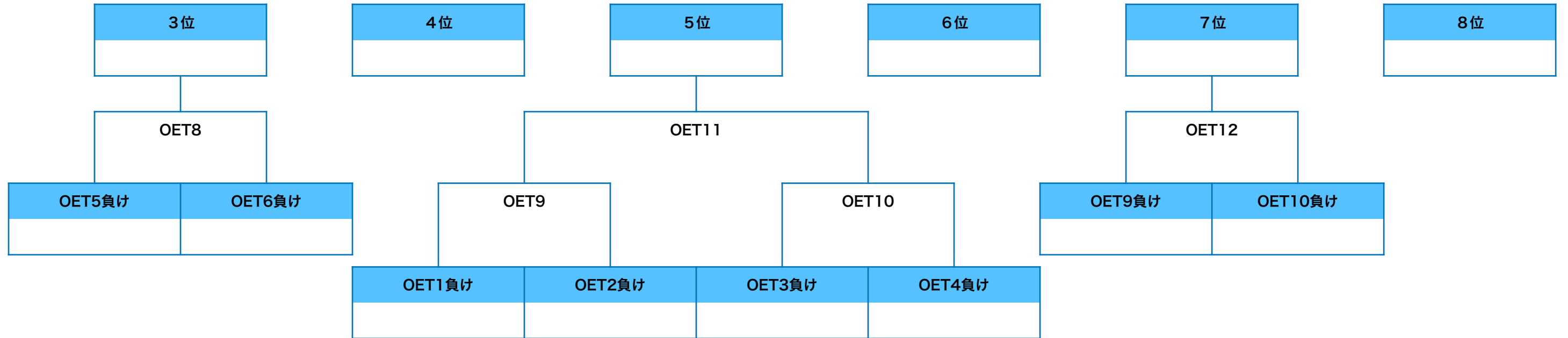
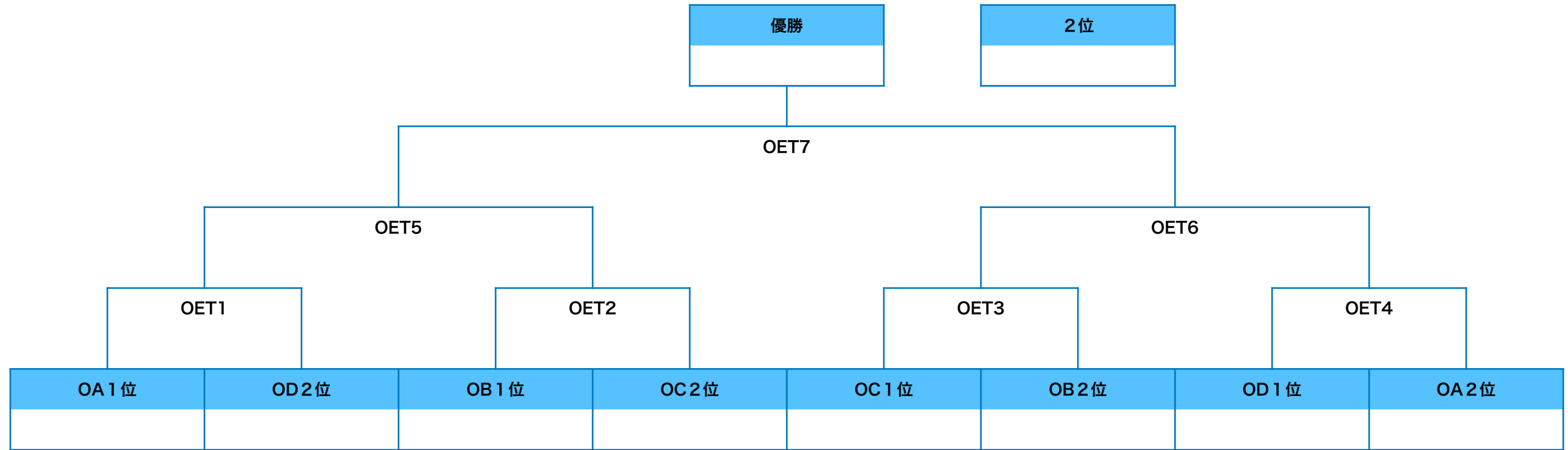

DS CUP 2024 オープン部門 組み合わせ

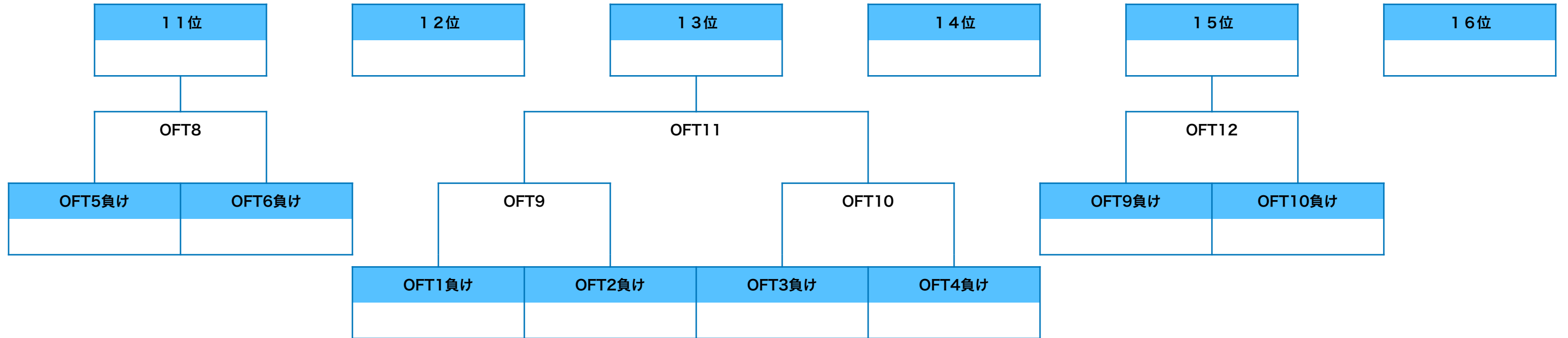
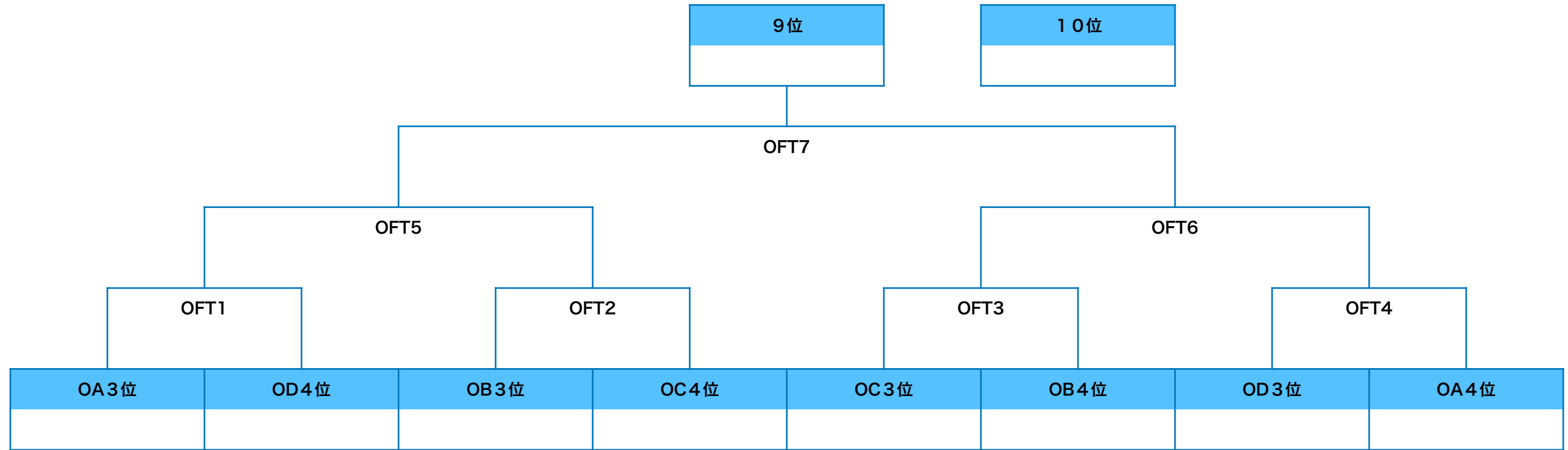

DS CUP 2024 ウィメン部門 組み合わせ

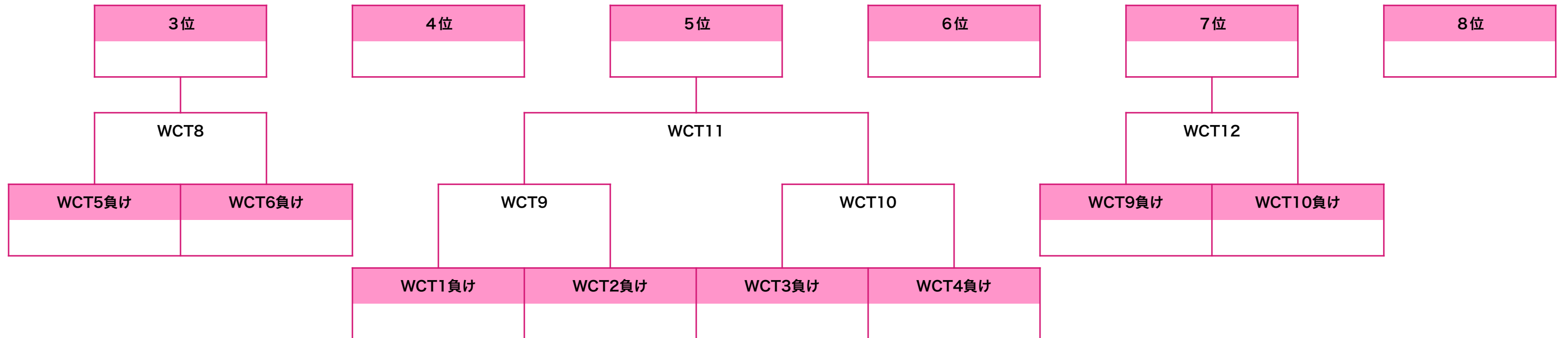
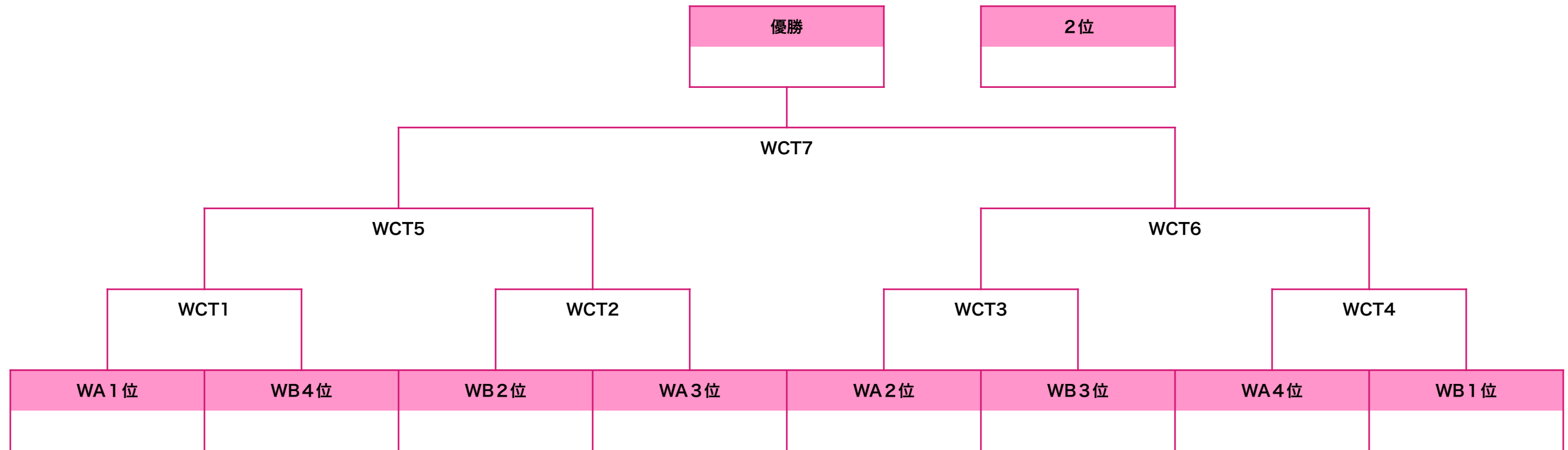

DS CUP 2024 チャレンジ部門 組み合わせ

CDリーグ	CAリーグ1位	CBリーグ1位	CCリーグ1位	勝	負	分	勝点数	得点	失点	得失点差	順位
CAリーグ1位		CD1	CD3								
CBリーグ1位			CD2								
CCリーグ1位											

CEリーグ	CAリーグ2位	CBリーグ2位	CCリーグ2位	勝	負	分	勝点数	得点	失点	得失点差	順位
CAリーグ2位		CE1	CE3								
CBリーグ2位			CE2								
CCリーグ2位											

CFリーグ	CAリーグ3位	CBリーグ3位	CCリーグ3位	勝	負	分	勝点数	得点	失点	得失点差	順位
CAリーグ3位		CF1	CF3								
CBリーグ3位			CF2								
CCリーグ3位											

※全体順位：CDリーグ1位=優勝、2位=2位、3位=3位、CEリーグ1位=4位、2位=5位、3位=6位、CFリーグ1位=7位、2位=8位、3位=9位

DS CUP 2024 オープン/ウィメン部門 タイムスケジュール Day1

#	時間	第1コート	第2コート	第3コート	第4コート
	8:30 10:00	オープン部門キャプテンミーティング ウィメン部門キャプテンミーティング			
1	9:30	テゲスゲッツ	長崎大学BobCats	SAI	熊本ソニックス
	～	OA1	OA2	OB1	OB2
	10:10	NICK-B	ドラゴンズ	福岡教育大学球ちゃん☆	ポールスター
2	10:15	熊本パワーズ	九州大学NICK-A	宮崎大学Sunny Side Up	StandStickS
	～	OC1	OC2	OD1	OD2
	10:55	鹿児島大学LAMPS	noveusagi	博多ハッカーズ	ChromeAndy's
3	11:00	Ratckerzz	SAI	熊本パワーズ	コロコロ
	～	WA1	WA2	WB1	WB2
	11:40	ONiKyu☆	混合豆	cheers	のぼもん
4	11:45	テゲスゲッツ	NICK-B	SAI	福岡教育大学球ちゃん☆
	～	OA3	OA4	OB3	OB4
	12:25	長崎大学BobCats	ドラゴンズ	熊本ソニックス	ポールスター
5	12:30	熊本パワーズ	鹿児島大学LAMPS	宮崎大学Sunny Side Up	博多ハッカーズ
	～	OC3	OC4	OD3	OD4
	13:10	九州大学NICK-A	noveusagi	StandStickS	ChromeAndy's
6	13:15	Ratckerzz	ONiKyu☆	熊本パワーズ	cheers
	～	WA3	WA4	WB3	WB4
	13:55	SAI	混合豆	コロコロ	のぼもん
7	14:00	NICK-B	テゲスゲッツ	福岡教育大学球ちゃん☆	SAI
	～	OA5	OA6	OB5	OB6
	14:40	長崎大学BobCats	ドラゴンズ	熊本ソニックス	ポールスター
8	14:45	鹿児島大学LAMPS	熊本パワーズ	博多ハッカーズ	宮崎大学Sunny Side Up
	～	OC5	OC6	OD5	OD6
	15:25	九州大学NICK-A	noveusagi	StandStickS	ChromeAndy's
9	15:30	ONiKyu☆	Ratckerzz	cheers	熊本パワーズ
	～	WA5	WA6	WB5	WB6
	16:10	SAI	混合豆	コロコロ	のぼもん

DS CUP 2024 オープン/ウィメン部門 タイムスケジュール Day2

#	時間	第1コート	第2コート	第3コート	第4コート
1	8:30				
	~ 9:10	OFT1	OFT2	OFT3	OFT4
2	9:15				
	~ 9:55	WCT1	WCT2	WCT3	WCT4
3	10:00				
	~ 10:40	OET1	OET2	OET3	OET4
4	10:45				
	~ 11:25	OFT5	OFT6	OFT9	OFT10
5	11:30				
	~ 12:10	WCT5	WCT6	WCT9	WCT10
6	12:15				
	~ 12:55	OET5	OET6	OET9	OET10
7	13:00				
	~ 13:40	OFT7 (9位決定戦)	OFT8 (11位決定戦)	OFT11 (13位決定戦)	OFT12 (15位決定戦)
8	13:45				
	~ 14:25		WCT8 (3位決定戦)	WCT11 (5位決定戦)	WCT12 (7位決定戦)
9	14:30				
	~ 15:10		OET8 (3位決定戦)	OET11 (5位決定戦)	OET12 (7位決定戦)
10	15:15				
	~ 15:55		OET7 (決勝戦)	WCT7 (決勝戦)	
	16:00	表彰式 / 閉会式			

DS CUP 2024 チャレンジ部門 タイムスケジュール (11月10日)

#	時間	第1コート	第2コート
	8:15	キャプテンミーティング	
1	9:00	KUKUNA Lino	YMCA ウッドペッカーズ
	～	CA1	CB1
	9:20	ちえりふる	Evolutions!!
2	9:30	KUKUNA Pua	
	～	CC1	
	9:50	SKY HIGH	
3	10:00	ちえりふる	Evolutions!!
	～	CA2	CB2
	10:20	奥田組	愛媛大学TONICS
4	10:30	SKY HIGH	
	～	CC2	
	10:50	YMCAハミングバース	
5	11:00	KUKUNA Lino	YMCA ウッドペッカーズ
	～	CA3	CB3
	11:20	奥田組	愛媛大学TONICS
6	11:30	KUKUNA Pua	
	～	CC3	
	11:50	YMCAハミングバース	

#	時間	第1コート	第2コート
7	12:30		
	～	CE1	CF1
	12:50		
8	13:00		
	～	CD1	
	13:20		
9	13:30		
	～	CE2	CF2
	13:50		
10	14:00		
	～	CD2	
	14:20		
11	14:30		
	～	CE3	CF3
	14:50		
12	15:00		
	～	CD3	
	15:20		
	16:00	表彰式 / 閉会式	

DSカップ2024 オープン部門・ウィメン部門 大会ルール

- ・ 全部門、世界フライングディスク連盟(WFDF)アルティメット公式ルール2021-2024年版に基づき、最新のルールに準じます。

a. 試合形式

- ・ 試合時間は全試合 **40分**。
- ・ 各リーグは試合時間経過時点で同点でも終了。
- ・ トーナメントにおいて、試合時間経過時点で同点の場合は1点差がつくまで試合を止めずに続行する。(=サドンデス)
- ・ タイムアウトは両日1試合各チーム **1分2回**とする。タイムアウトは試合時間に**含まれる**。
- ・ 両部門全試合 **11点先取**とし、試合時間に関係なくどちらかのチームの得点が11点に達した時点でゲームを終了する。

b. 時間管理について

- ・ 試合開始は本部のエアホンに従うものとする。(エアホンが鳴ると同時に試合時間計測用のストップウォッチを動かす。)
- ・ 各コートに設置してあるストップウォッチは試合時間並びにタイムアウトの時間測定として使用する。
- ・ **試合の経過時間のアナウンスや試合終了のカウントダウン並びに合図は各コートで行う。**
- ・ サドンデス等が発生し次の試合開始が規定の開始時間に間に合わなかった場合には、**前の試合が終了次第速やかに試合を開始する。**

c. リーグ内順位決定方法

- ・ リーグ内順位は以下の方法により決定する。
 1. 勝ち点数
 2. 直接対決の結果
 3. 得失点差
 4. 総得点
 5. 1~4全てで同点の場合は各チーム代表一人ずつがゴールラインの後方から遠い方のブリックポイントに向けてディスクを投げ、ディスクの位置がブリックポイントに近い方を上位とする。
尚、ディスクを投げる順番はフリップにより決定する。

d. 勝ち点数

- ・ 勝ち点数は以下の通りに算出する。

勝ち=3点

引き分け=1点

負け=0点

DSカップ2024 チャレンジ部門 大会ルール

- ・ 全部門、世界フライングディスク連盟(WFDF)アルティメット公式ルール2021-2024年版に基づき、最新のルールに準じます。

a. 試合形式

- ・ 試合時間は全試合 **20分**。
- ・ 各リーグは試合時間経過時点で同点でも終了。
- ・ タイムアウトは両日1試合各チーム **1分1回**とする。タイムアウトは試合時間に**含まれる**。
- ・ **得点の上限は設けないものとする**。

b. 時間管理について

- ・ 試合開始は本部の電子ホイッスルに従うものとする。（電子ホイッスルが鳴ると同時に試合時間計測用のストップウォッチを動かす。）
- ・ 各コートに設置してあるストップウォッチは試合時間並びにタイムアウトの時間測定として使用する。
- ・ **試合の経過時間のアナウンスや試合終了のカウントダウン並びに合図は各コートで行う。**

c. リーグ内順位決定方法

- ・ リーグ内順位は以下の方法により決定する。

1. 勝ち点数

2. 得失点差

3. 総得点

4. 直接対決の結果

- 1～4全てで同点の場合は各チーム代表一人ずつがゴールラインの後方から遠い方のブリックポイントに向けてディスクを投げ、ディスクの位置がブリックポイントに近い方を上位とする。
尚、ディスクを投げる順番はフリップにより決定する。

d. 勝ち点数

- ・ 勝ち点数は以下の通りに算出する。

勝ち=3点

引き分け=1点

負け=0点